

FORMATION

CRICUT MAKER 3

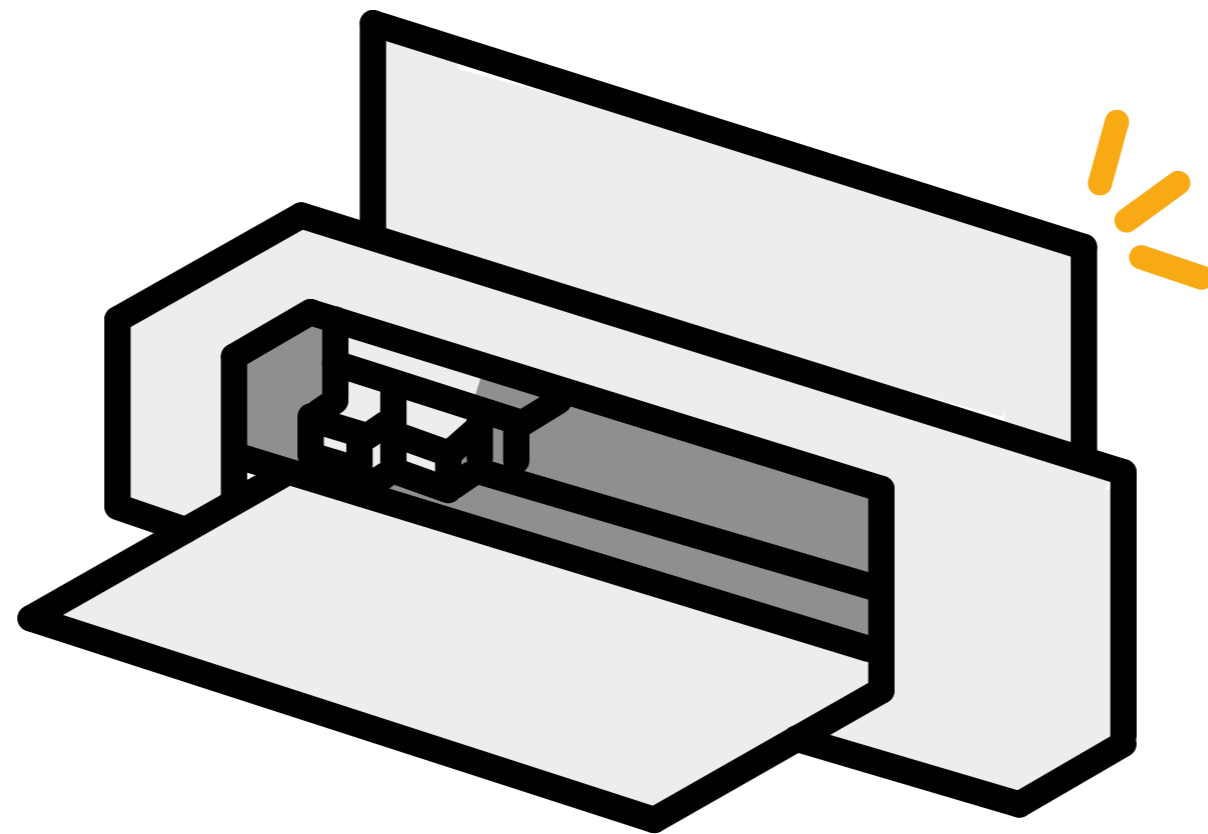

SOMMAIRE

▶ La Machine

- a. la Cricut Maker 3 ----- 4
- b. les différents outils ----- 5
- c. les tapis de découpe ----- 6

▶ Le logiciel : Cricut design Space

- a. connexion à la machine ----- 9
- b. accueil ----- 11
- c. toile ----- 12

▶ Faire un projet de découpe

- a. adapter la toile à un projet ----- 14
- b. importer des visuels sur la toile ----- 15
- c. les réglages à faire sur son image ----- 16
- d. préparer un tapis ----- 17
- e. choisir son matériau ----- 18
- f. chargement des outils et des matériaux - 19
- g. lancer le travail ----- 20
- g. écheniller la découpe ----- 21

▶ Informations pratiques

- a. changer d'outils ----- 22
- b. modifier les réglages de découpe ----- 23

▶ Floquer des textiles

- a. utiliser la presse à chaud ----- 25



Partie 1

LA MACHINE



LA CRICUT MAKER 3



Ouvrez la Cricut en levant le capot



► Espace de rangement intérieur



Vous trouverez :



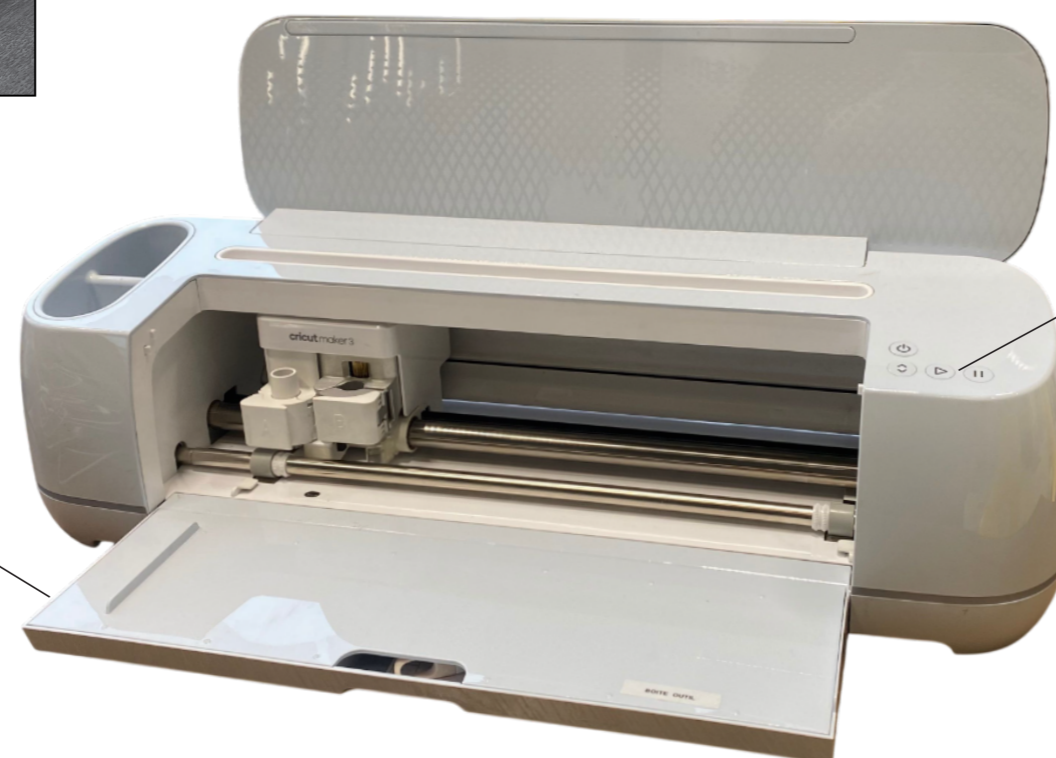

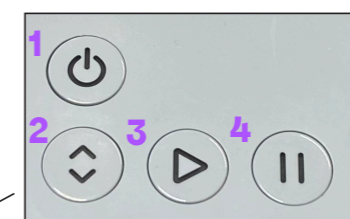

- les différentes lames et pointes ;
- des lames de rechange ;
- un échenilleur.



► Les boutons



- 1 : Allumer/ éteindre
- 2 : Charger/ décharger le tapis
- 3 : Lancer un projet
- 4 : Mettre sur pause son projet

 Bouton Marche/Arrêt : blanc Machine allumée	 Bouton Marche/Arrêt : violet Mise à jour en cours	 Bouton de lancement : blanc clignotant Prêt
 Bouton Marche/Arrêt : bleu Connectée au Bluetooth®	 Bouton Charger/Décharger : blanc clignotant Prêt à charger/décharger	 Bouton Pause : blanc Prêt à mettre en pause/relancer
 Bouton Marche/Arrêt : rouge Erreur		



LES DIFFÉRENTS OUTILS



- ▶ **Lame de couteau**
pour les matériaux denses jusqu'à 2,4 mm d'épaisseur : bois de balsa, carton d'encadrement et carton épais.



- ▶ **Lame à pointe profonde**
pour les découpes complexes de matériaux épais.



- ▶ **Gravure**
pour personnaliser les matériaux avec du texte ou du dessin.



- ▶ **Lame de perforation**
pour faire des lignes de perforation et déchirer sans avoir besoin de plier les matériaux au préalable.



- ▶ **Roue de drainage double**
pour créer des plis nets dans des matériaux épais.



- ▶ **Debossage**
pour dessiner des motifs en volume.



LES TAPIS



Les tapis adhésifs servent de support aux différents matériaux lors de la découpe, chaque couleur représente un niveau d'adhérence. Leur choix dépend du poids du matériaux à découper. Ils mesurent 30,4cm x 30,4cm.

Cricut propose des tapis plus long : 30,4 cm x 60 cm ou des Smart materials (découpe sans tapis) pour ne pas être contraint par leur longueur.

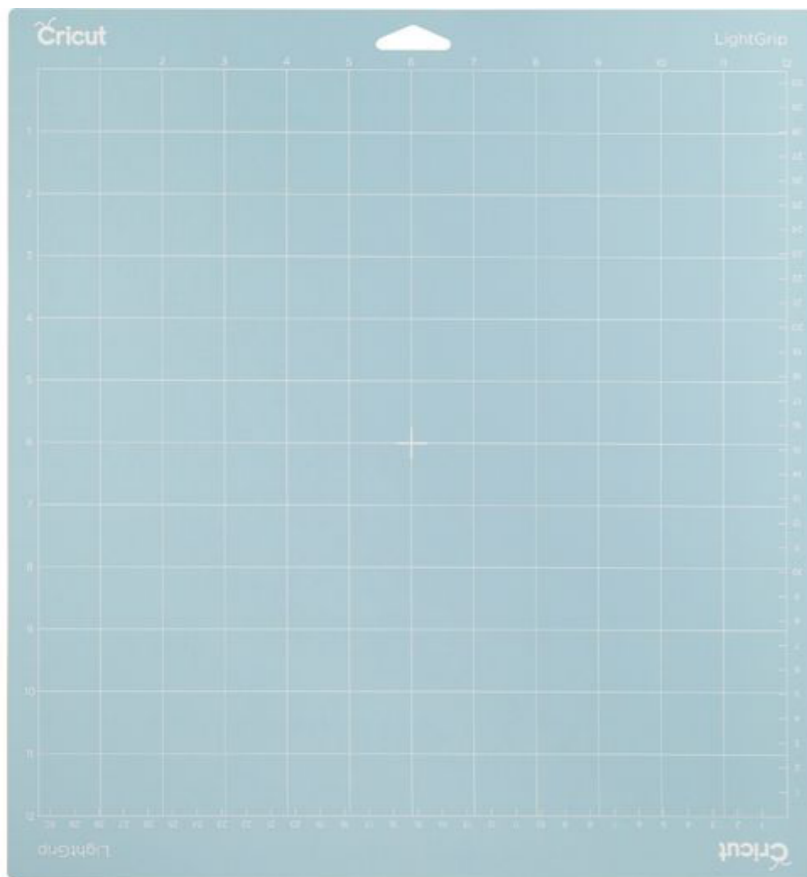

▶ **Light Grip**
pour les matériaux fins et légers :
papier de bureau, légèrement
cartonné et vélin.

▶ **Standard Grip**
pour les matériaux intermediaires :
papier cartonné, thermocollant,
vinyle.

▶ **Strong Grip**
pour les matériaux épais et lourd :
papier cartonné spéciaux,
agglomérés et tissus avec durcisseur.





Partie 2

LE LOGICIEL



CONNEXION À LA MACHINE



- ▶ **Installez Cricut Design Space**
Les fonctionnalités essentielles sont accessibles gratuitement.
- ▶ **Créez un compte (1)**



(1)

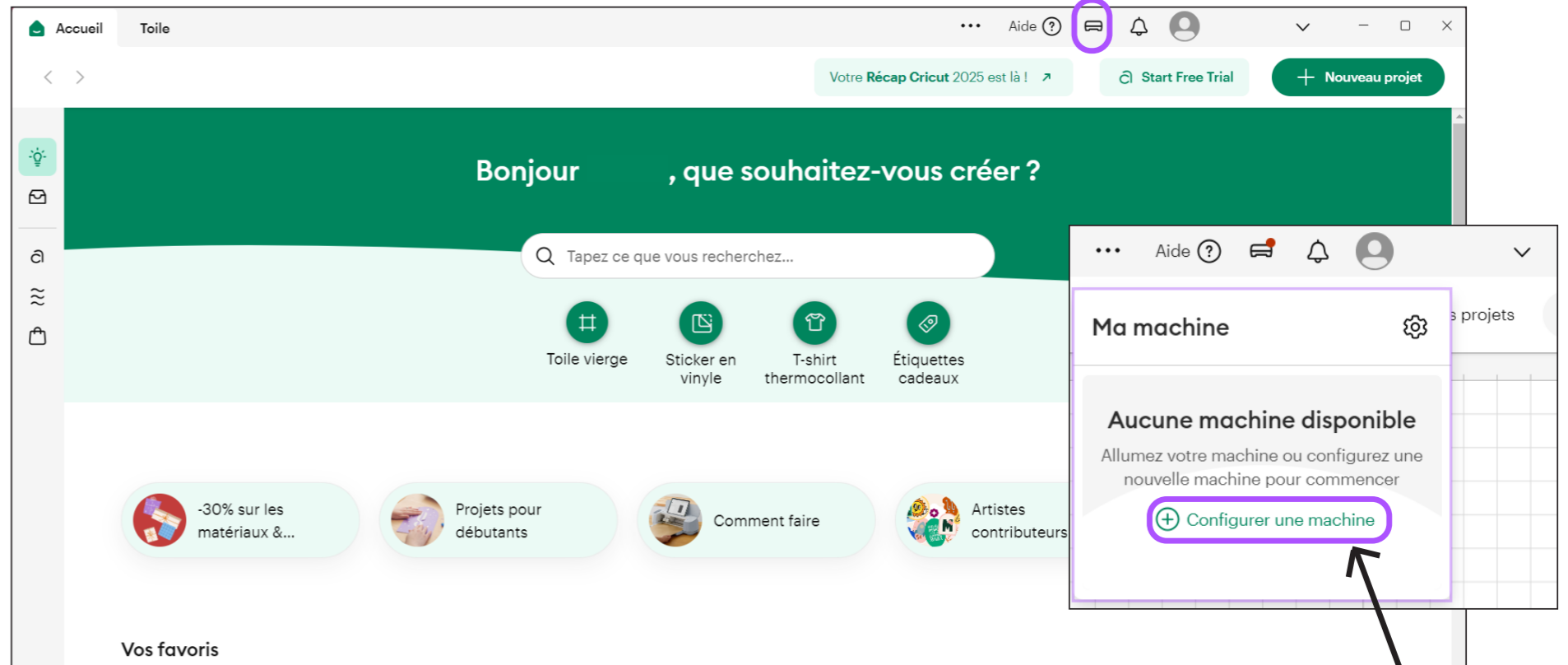

(3)

- ▶ **Configurez la machine**
Branchez la Cricut.
Cliquez sur l'onglet Ma machine (2) > Configurer une machine (3).



CONNEXION À LA MACHINE





- ▶ **Sélectionnez (1)**
« Configurer une machine de découpe »
- ▶ **Choisissez (2)**
« Cricut Maker 3 »

Nous sommes ravis de vous compter parmi nous

Que souhaitez-vous faire ?

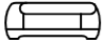
(1)

 Configurer une machine de découpe	 Configurer une presse à chaud
--	--

Sélectionnez votre machine Cricut™

Vous ignorez quelle machine de découpe vous avez ? Regardez sous votre machine.

(2)

Cricut Maker 4	Cricut Maker 3	Cricut Maker
Cricut Joy Xtra	Cricut Joy	Cricut Explore 4
Cricut Explore 3	Cricut Explore	Cricut Explore Air
Cricut Explore One	Cricut Explore Air 2	Cricut Venture

Sélectionnez le type de connexion à la machine

(3)

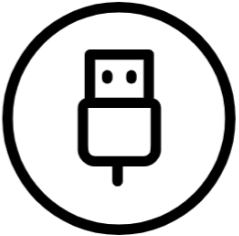
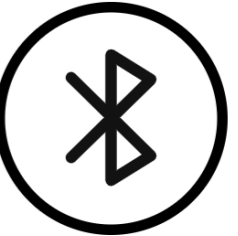
 USB <small>Nécessite un câble USB reliant votre machine Cricut à cet ordinateur.</small>	 Bluetooth® <small>Permet une connexion sans fil entre votre machine Cricut et cet ordinateur.</small>
---	--

- ▶ **Connectez (3)**
la Cricut en USB (conseillé).
La machine a tendance à se déconnecter et à s'arrêter en plein travail lors des connexions bluetooth.



ACCUEIL

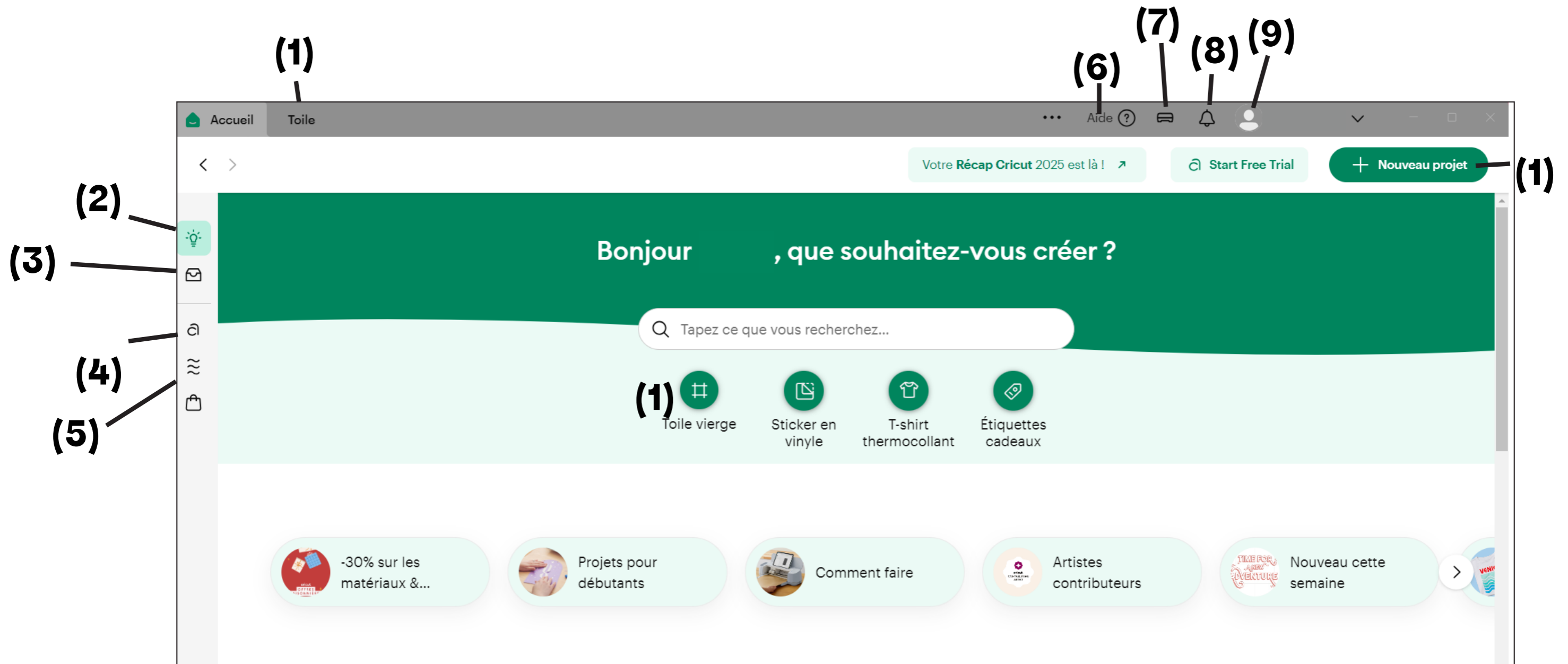

▶ **Ouvrez la Toile (1)**

pour commencer un projet

▶ **Découvrez (2)**

des projets pour vous inspirer

▶ **Retrouvez (3)**

vos propres projets

▶ **Cricut Access (4)**

accès à la version payante

▶ **Site Cricut (5)**

guide et boutique

▶ **Centre d'aide (6)**

vidéos, fiches mémo., assistance

▶ **Ma Machine (7)**

connexion, paramètres

▶ **Notifications (8)**

▶ **Votre compte (9)**

profil, paramètres, signalement



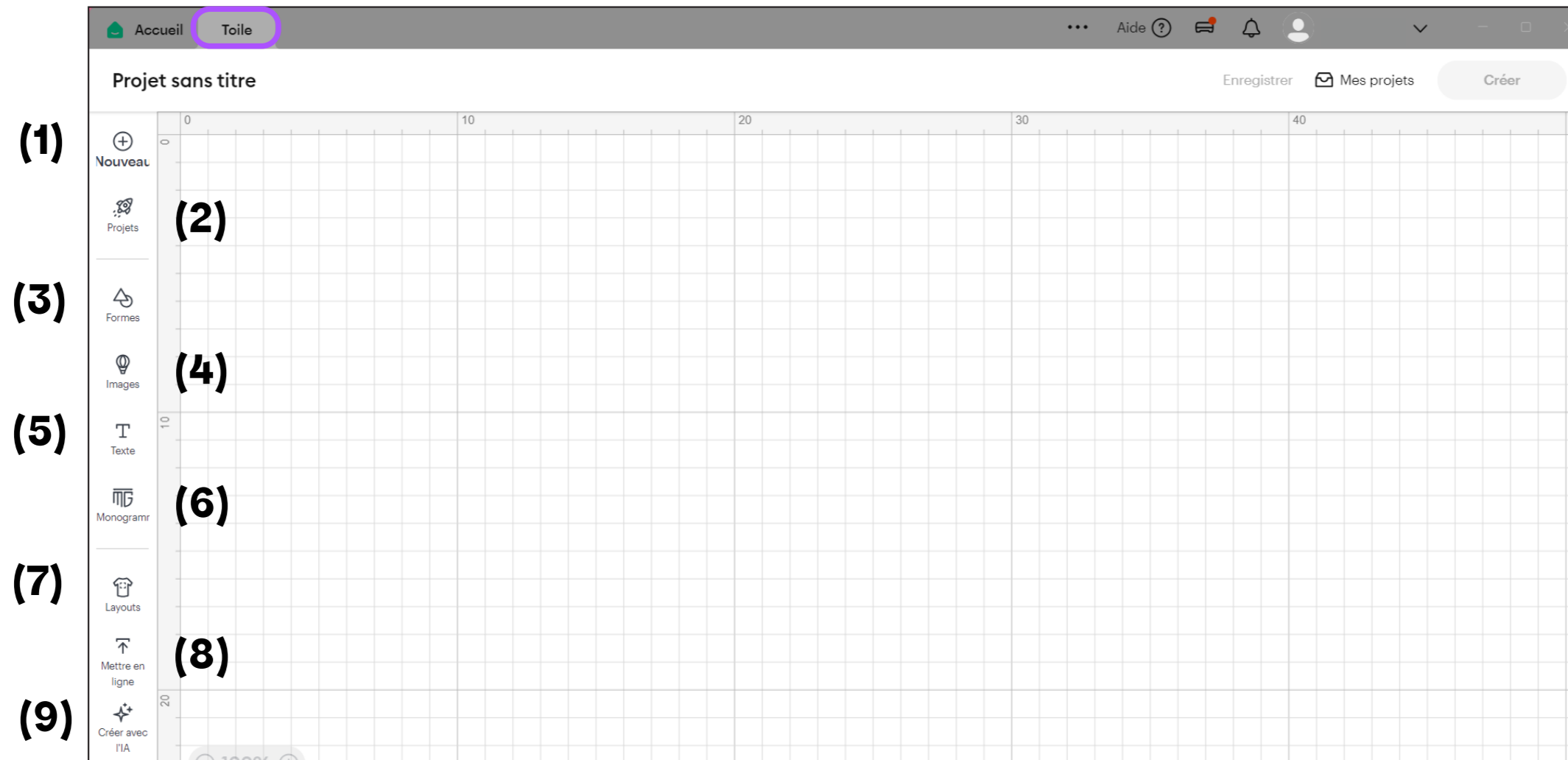

▶ **Nouveau (1)**
pour commencer un projet

▶ **Projets (2)**
inspirations, favoris, projets personnels enregistrés

▶ **Formes (3)**
Formes déjà dessinés, achats intégrés

▶ **Texte (4)**
achats intégrés

▶ **Image (5)**
achats intégrés

▶ **Monogram Maker (6)**
fonctionnalité Cricut Access

▶ **Layout (7)**
guide de création en fonction du support désiré

▶ **Mettre en ligne (8)**
importer des fichiers (.jpg, .gif, .png, .bmp, .svg ou .dxf)

▶ **Créer avec de l'IA (9)**
fonctionnalité Cricut Access





Partie 3

FAIRE UN PROJET



ADAPTER LA TOILE À UN PROJET



Avant d'importer des formes ou des images vous pouvez adapter la toile ; en utilisant **Nouveau** ou en utilisant **Layout**. Ces outils vous permettront de vous projeter et de mieux visualiser les tailles de vos créations.

► Nouveau (1)

Adaptez la taille de la toile à votre projet

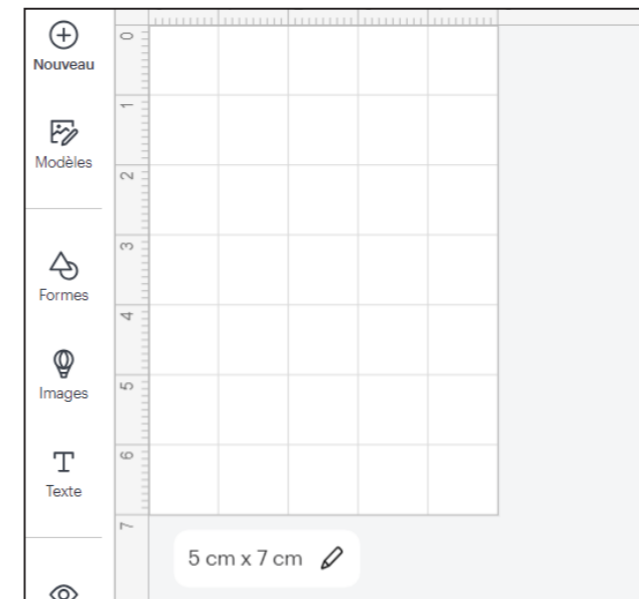
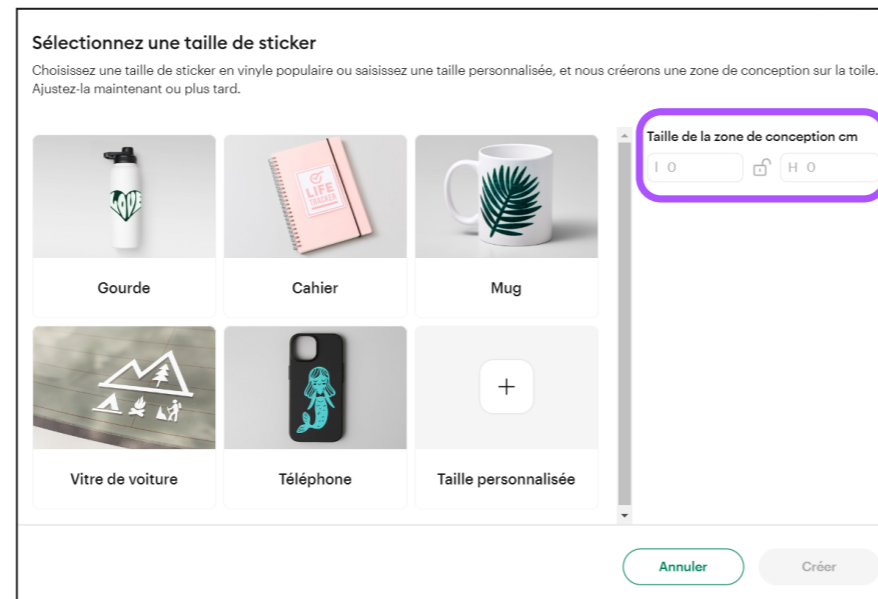
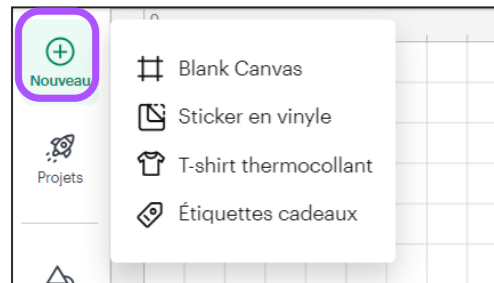

► Layout (7)

Ajoutez des guides

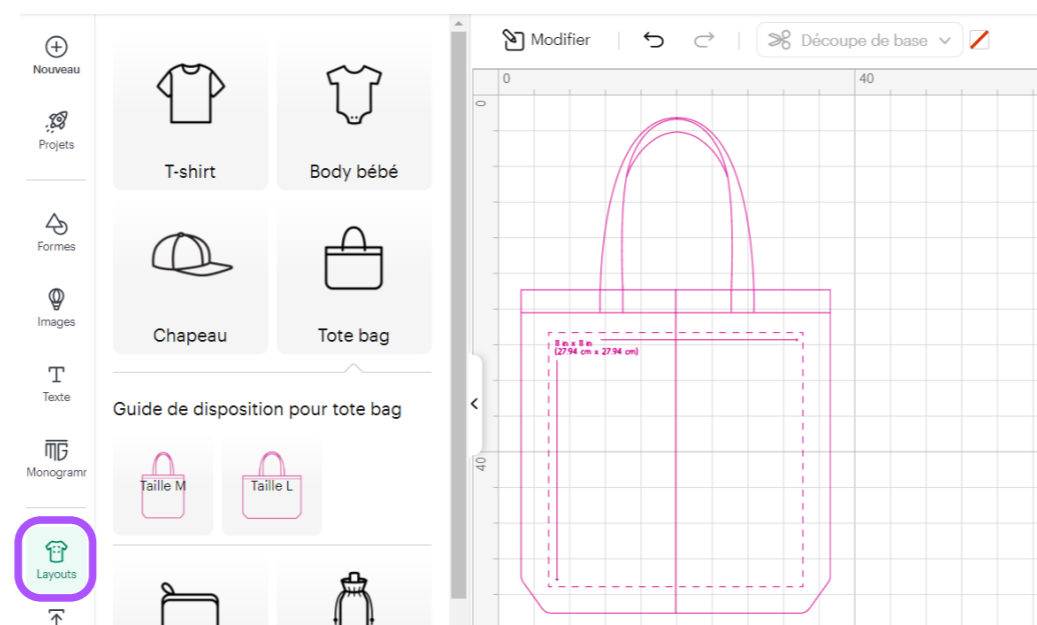

Attention

La toile vierge (Blank Canvas) est plus grande que la taille maximum du tapis (30,4 cm x 30,4 cm). Votre projet peut être découpé en plusieurs fois si sa taille est supérieure.



IMPORTER DES VISUELS SUR LA TOILE

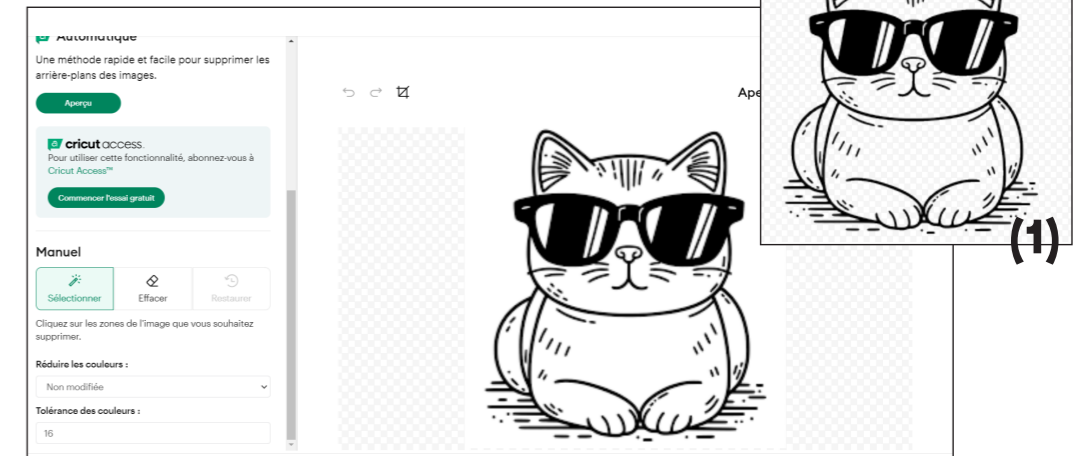
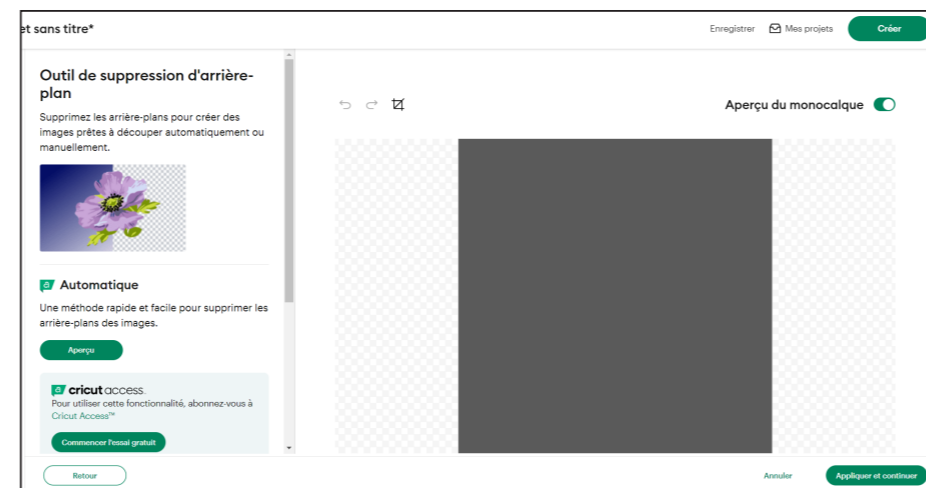

- **Choix du visuel**
Importez de préférence des dessins vectoriels monochromes.

- **Visualiser la découpe**
Faites « aperçu du monocalque » pour visualiser la découpe. Si un fond gris apparaît **Nettoyez l'image**.

- **Nettoyez l'image**
Supprimez le fond en cliquant sur les zones concernées et gardez uniquement les traits de découpe souhaités **(1)**.

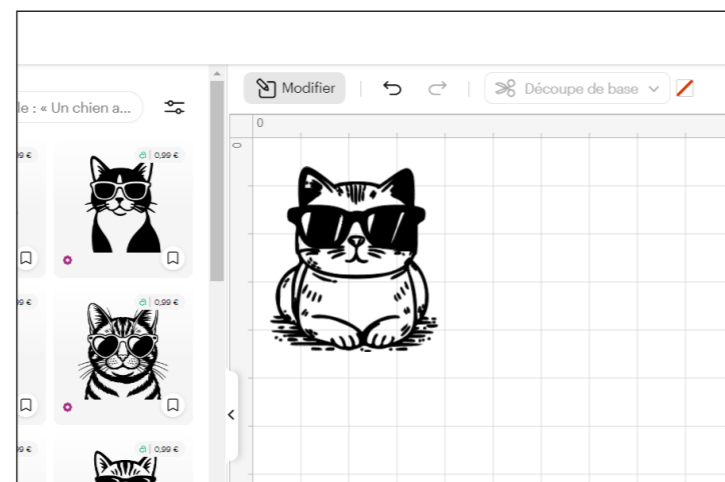

- **Monocalque**
À moins de faire un projet « Imprimer puis découper », sélectionnez Monocalque. Suivez les étapes proposées par le logiciel jusqu'à atteindre la Toile.



LES RÉGLAGES À FAIRE SUR SON IMAGE



Outil
Sélectionnez l'outil à utiliser
(dessin ou découpe).

Taille

Choisissez la taille de l'objet : en écrivant ses dimensions ou en l'étirant par un de ses coins.

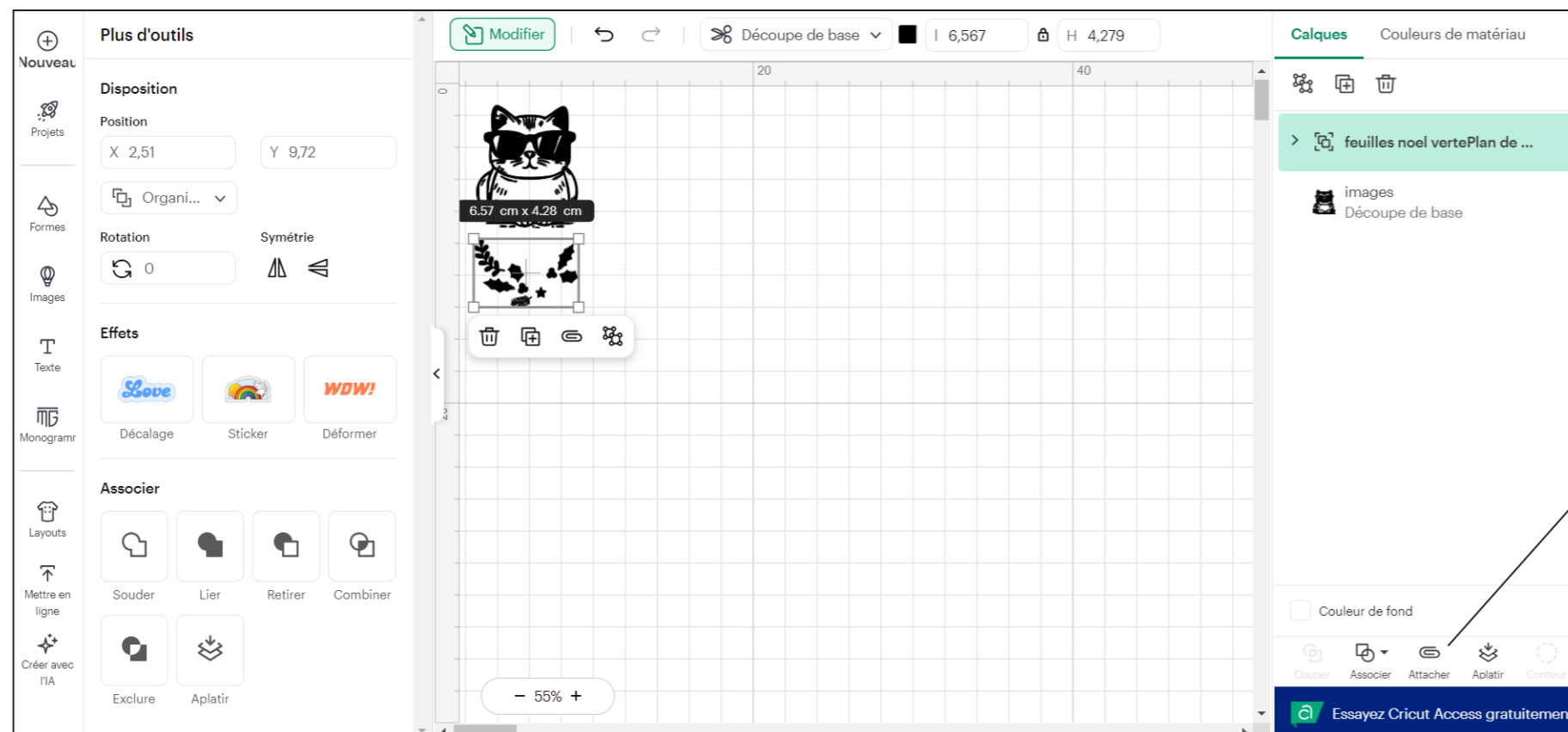
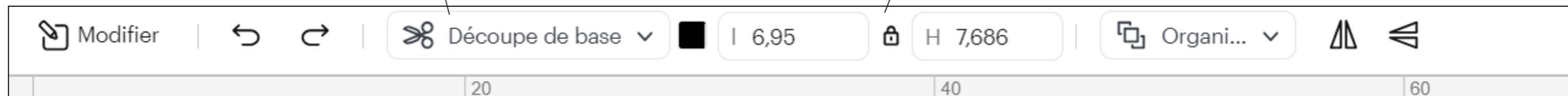

Grouper / Attacher

Grouper n'affecte pas la façon dont les calques seront découpés. Si vous voulez que les différents éléments se découpent de la même manière que sur la Toile, faites **Attacher**.

Créer



PRÉPARER UN TAPIS



Exemplaires

Choisissez le nombre de reproduction souhaité

Home Préparer (1 tapis) Aide ? 1 Evana Cuny

chat test ▾

Exemplaires du projet : 1 Appliquer

1 Découpe de base

Type de chargement de matériau
Sur le tapis ▾

Taille du matériau
30.5 cm x 30... ▾

Miroir ⓘ

75%

Annuler Continuer

Miroir

Vérifiez si votre matériaux nécessite de cocher l'option miroir.

Continuer

Pour accéder à cette étape, vérifiez que la machine est bien connectée.



CHOISIR SON MATÉRIAU

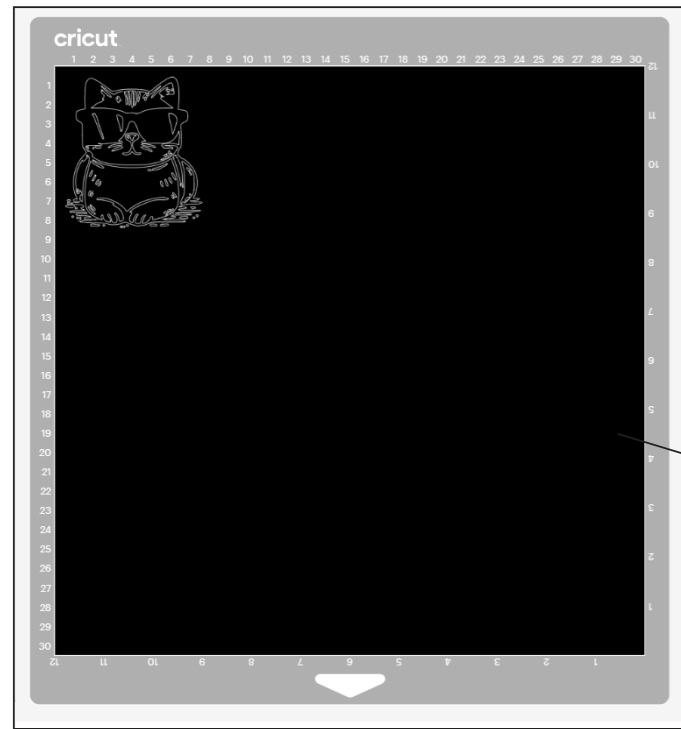

Vérifier la taille
en passant la souris
sur l'image du tapis.

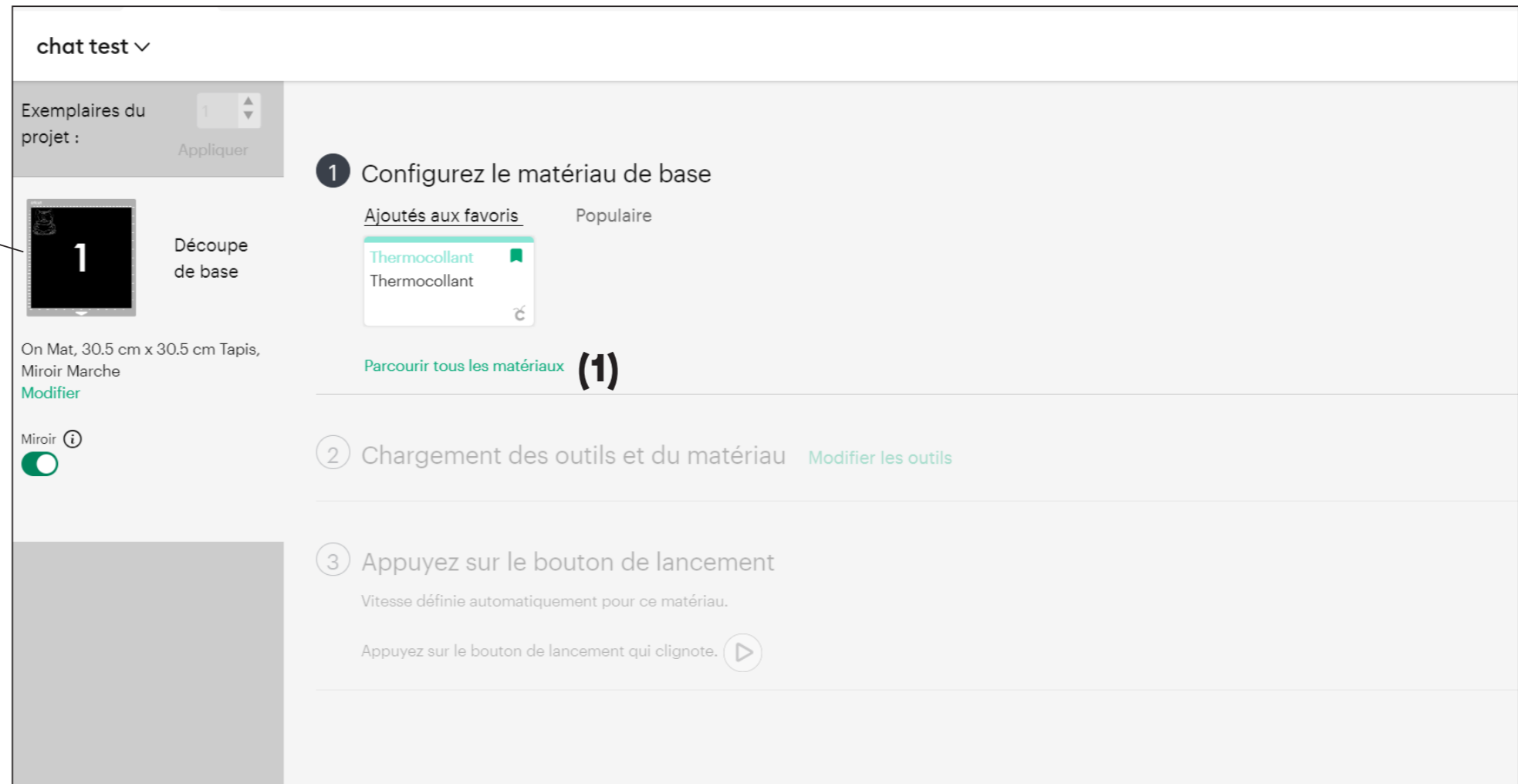

Les réglages de découpe

Cricut Design Space contient des réglages prédéfinis pour chaque matériau. Ils sont accessibles dans « Parcourir tous les matériaux ». Si vous utilisez votre matériau pour la première fois il est conseillé de faire des tests en amont.



Adapter la taille
de votre matériau
à la taille de
l'élément à
découper
(optionnel).



CHARGEMENT DES OUTILS ET DU MATÉRIAUX



Home Créer

chat test

Exemplaires du projet : 1 Appliquer

1 Découpe de base

On Mat, 30.5 cm x 30.5 cm Tapis, Miroir Marche Modifier

Miroir

1 Matériau de base défini sur : Iron-On

Assurez-vous que le mode Miroir est activé et que le côté brillant du matériau thermocollant fait face au tapis. [En savoir plus](#)

Pression

Par défaut

2 Chargement des outils et du matériau [Modifier les outils](#)

Aucun outil requis dans la mâchoire A

Chargez lame à pointe fine dans la mâchoire B

Chargez le tapis, puis appuyez sur le bouton de chargement (1)

3 Appuyez sur le bouton de lancement

Annuler

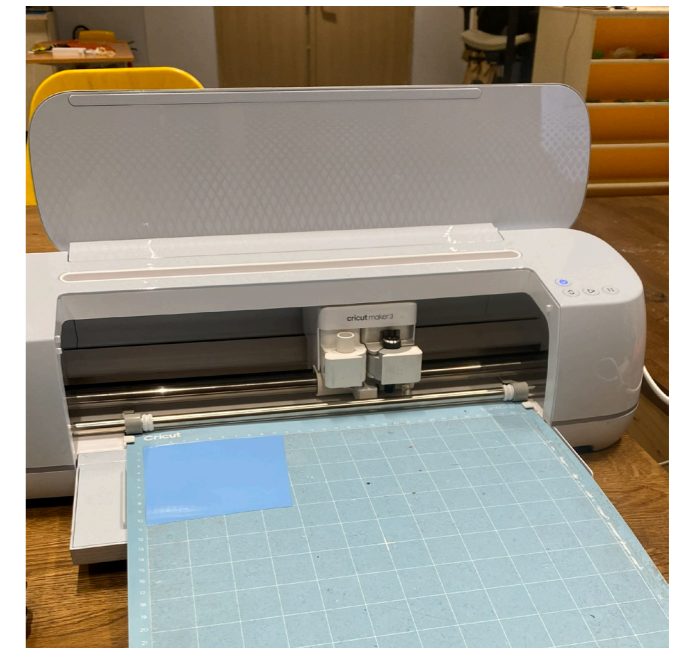

- **Charger le tapis**
Disposez le matériau sur le tapis puis chargez le en appuyant sur le bouton **(1)**.



LANCER LE TRAVAIL

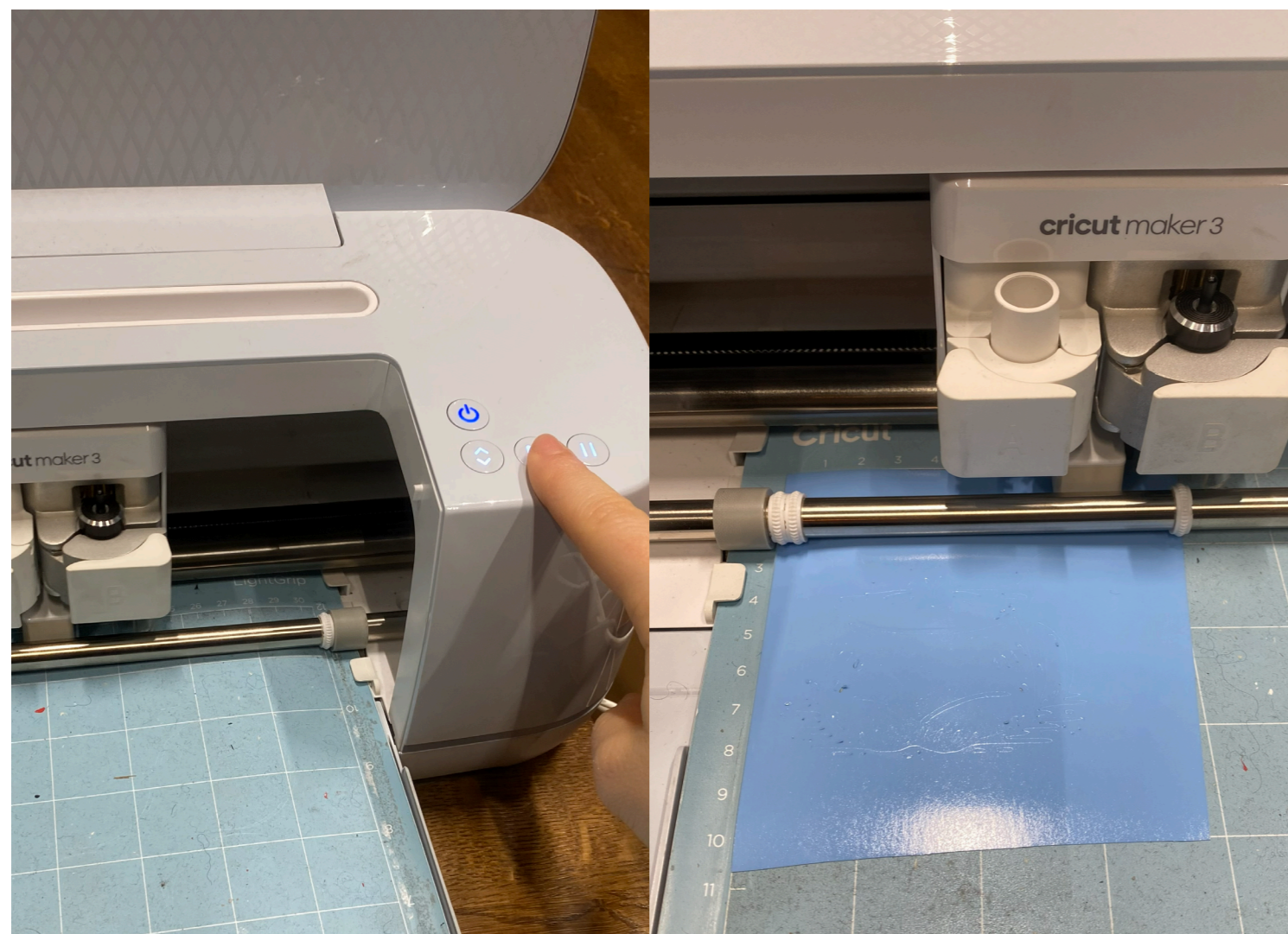

▶ Lancer la découpe

Une fois la charge du tapis réussit, le bouton de lancement doit clignoter. Appuyez dessus pour lancer la découpe.



▶ Décharger la découpe

Une fois la découpe finit, appuyez sur le bouton Charger/ Décharger pour récupérer le tapis.

Attention

À la différence d'autres machines à commande numérique, aucune fonctionnalité Cricut ne permet de connaître le temps de découpe au préalable.

Vous pouvez chronométrer votre première découpe pour jauger le temps des suivantes.



ÉCHENILLER SA DÉCOUPE



«Échenillage : ce terme Cricut fait référence à l'acte de retirer l'excédent de matériau du support découpé. Une fois que vous avez découpé vos motifs avec la machine pour révéler le design souhaité, vous devrez éliminer tous les éléments indésirables, comme les chutes découpées. Ce processus utilise généralement un outil tel que notre "échenilleur"».



- ▶ **Récupérer sa découpe**
Les tapis étant fragiles, il est conseillé de faire l'échenillage sur un autre support.



- ▶ **Échenillage**
Passez la pointe de l'échenilleur sous les parties à supprimer pour les décoller.

Conseil

Garder votre image d'origine sur les yeux pour éviter d'enlever les parties à conserver.





Partie 4

INFORMATIONS PRATIQUES



CHANGER D'OUTILS

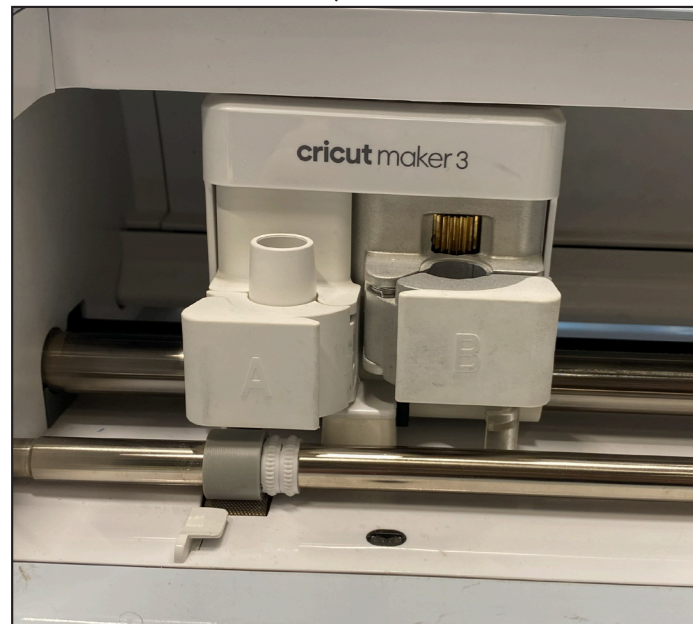
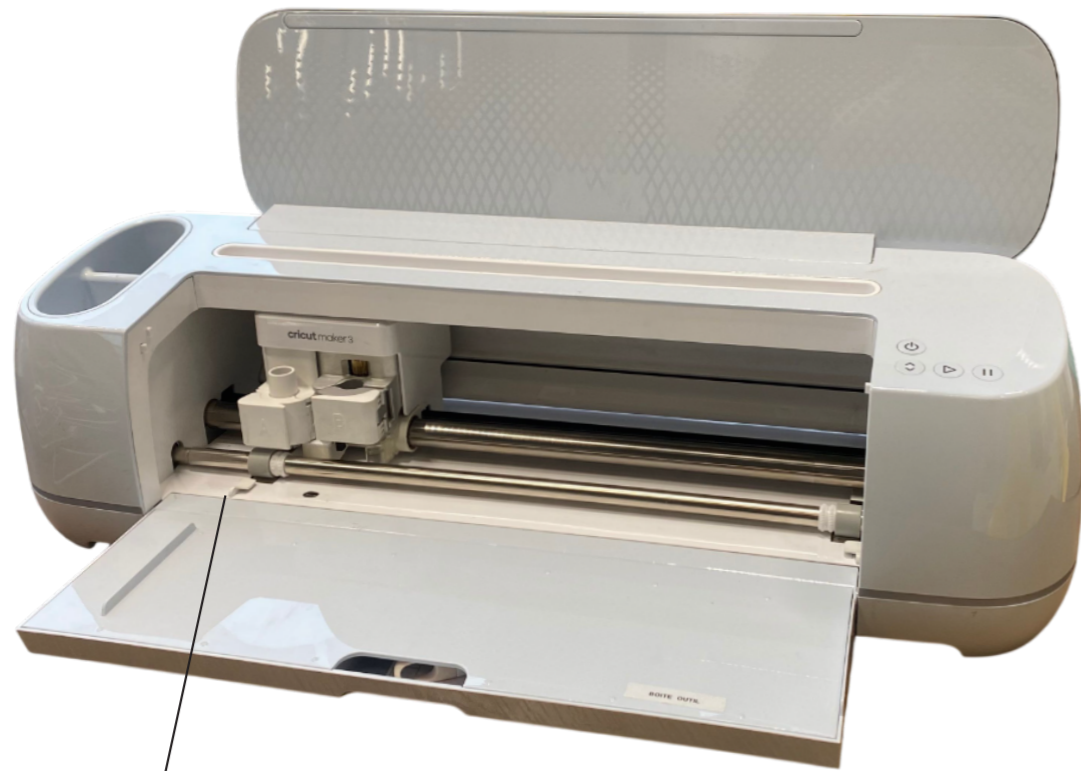

▶ 2 types d'outils possibles

La partie gauche (A) accueille uniquement des feutres et stylos de la marque Cricut. La partie droite (B) accueille toutes les pointes et lames cités page 5.

Ouvrir

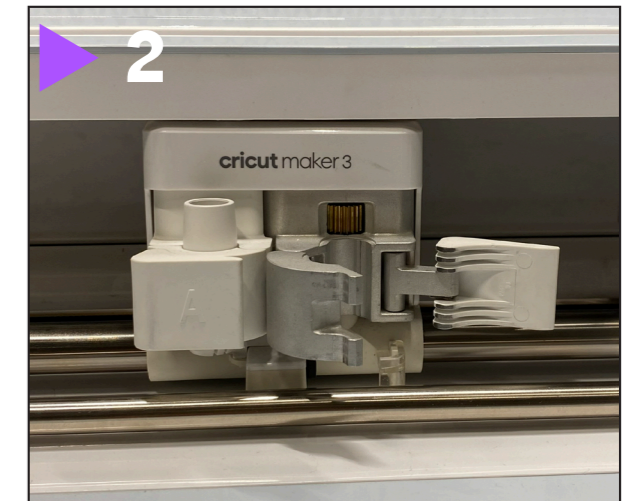
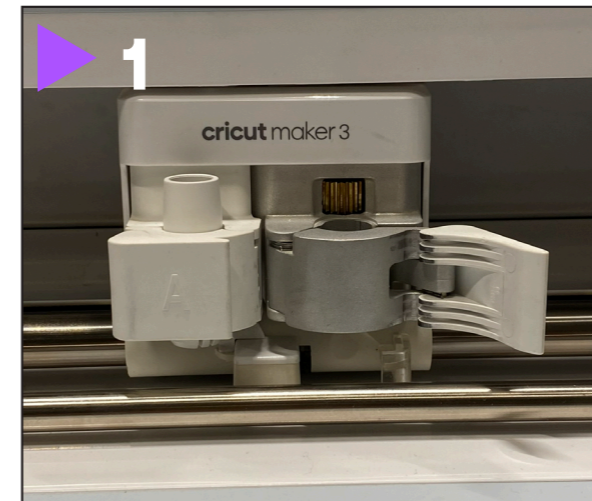

Choisir son outil



Fermer



MODIFIER LES RÉGLAGES DE DÉCOUPE



Si votre matériau ne se découpe avec précision, vous pouvez ajuster les réglages prédéfinis pour la majorité d'entre eux.

Pour ça allez dans **Ma machine (1)** > **Paramètres (2)**

> **Paramètres de matériaux personnalisés (3)** > **Modifier (4)**

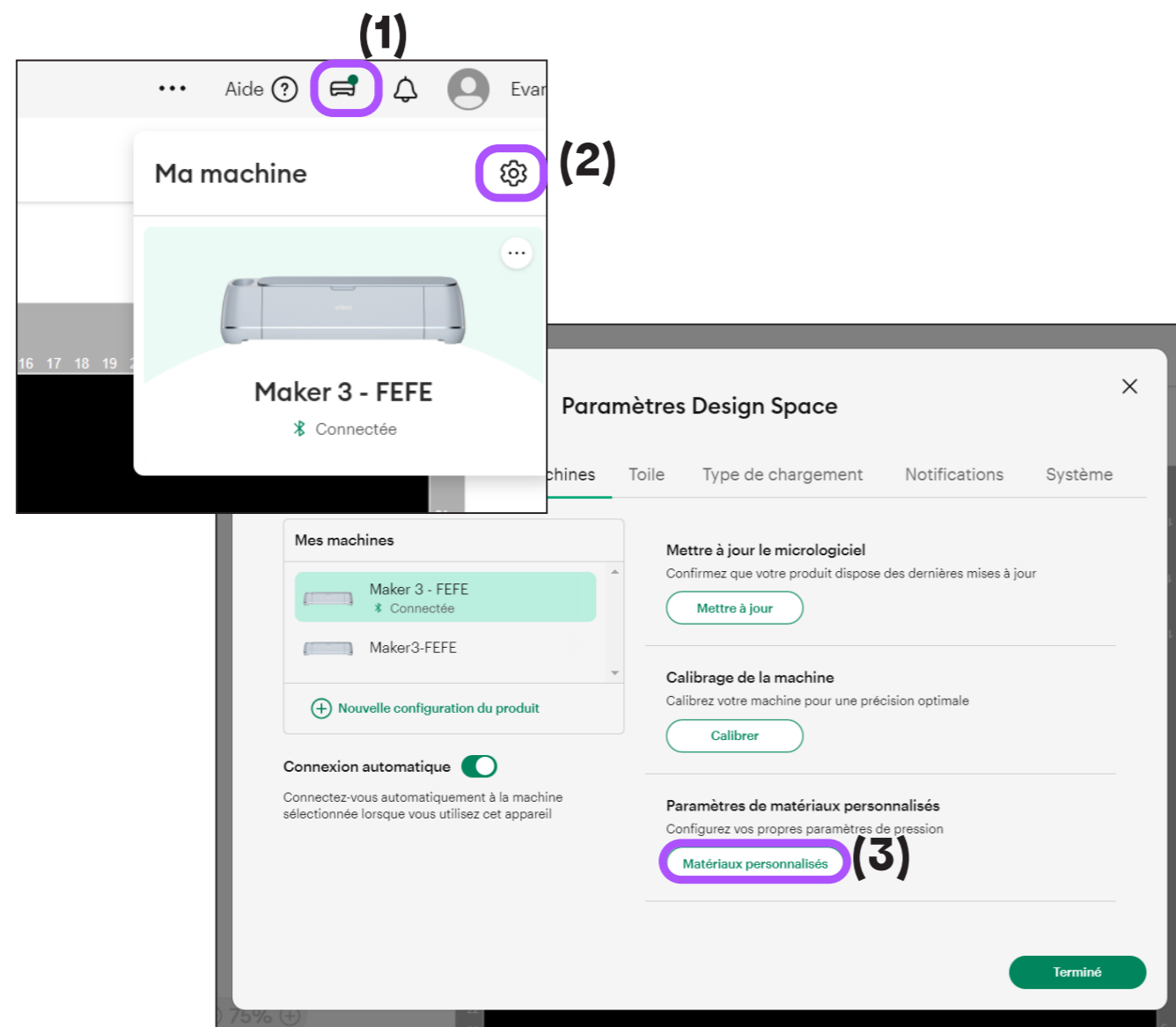

Matériaux personnalisés				
Maker 3 - FEFE				
Matériaux personnalisés				
Nom du matériau:	Pression de découpe:	Découpe multiple:	Type de lame:	
À sequins	2550	Off	Lame rotative	Modifier
Acétate	280	2x	Lame à pointe fine	Modifier
Acétate Foil	321	2x	Lame à pointe fine	Modifier
Aggloméré (1,5 mm)	500	12x	Lame de couteau	Modifier
Aggloméré épais - 2,0 mm	650	24x	Lame de couteau	Modifier
Aggloméré léger - 0,37 ...	327	2x	Lame à pointe fine	Modifier
Autocollant pour fenêtres	100	Off	Lame à pointe fine	Modifier (4)
Balsa - 1/16" (1,6 mm)	200	4x	Lame de couteau	Modifier
Balsa - 3/32" (2,4 mm)	300	7x	Lame de	Modifier

Nom du matériau:	Pression de découpe:	Découpe multiple:	Type de lame:	
À sequins	2550	Off	Lame rotative	Modifier
Acétate	280	2x	Lame à pointe fine	Modifier
Acétate Foil	321	2x	Lame à pointe fine	Modifier
Aggloméré (1,5 mm)	500	12x	Lame de couteau	Modifier
Aggloméré épais - 2,0 mm	650	24x	Lame de couteau	Modifier
Aggloméré léger - 0,37 ...	327	2x	Lame à pointe fine	Modifier
Autocollant pour fenêtres	100	Off	Lame à pointe fine	Modifier (4)
Balsa - 1/16" (1,6 mm)	200	4x	Lame de couteau	Modifier
Balsa - 3/32" (2,4 mm)	300	7x	Lame de couteau	Modifier
Bande de foil - Côté brill...	175	Off	Lame à pointe fine	Modifier
Bande de foil - Côté brill...	175	Off	Lame à pointe fine	Modifier

Below the table, a slider for 'Autocollant pour fenêtres' is shown with a value of 100, ranging from 0 to 350. The slider is circled in purple.





Partie 5

FLOQUER DU TEXTILE



UTILISER LA PRESSE À CHAUD

1



Attention :

Si vos motifs se superposent : fixez la première couche de motif à la presse puis les éléments de superposition.

Placez les éléments sur le textile, face collante sur le tissu.

2

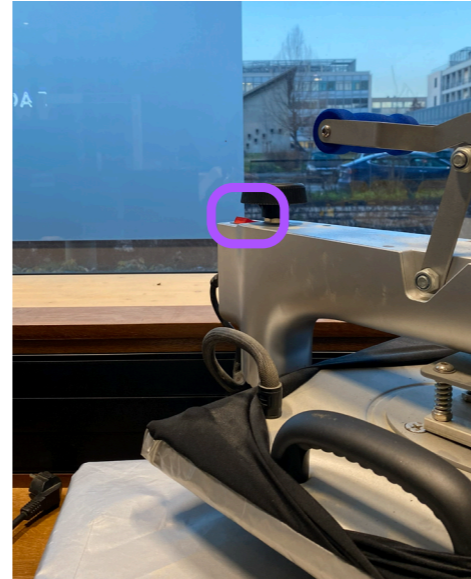

Allumez la presse à l'aide du bouton arrière.

3

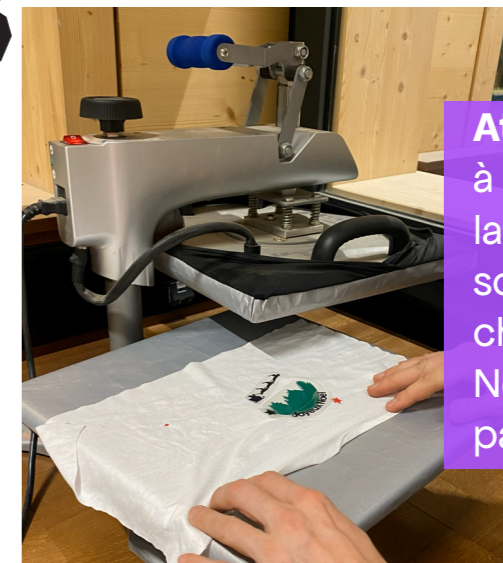

Attention :

à cette étape, la presse est souvent déjà chaude ! Ne vous brûlez pas.

Enfilez ou **posez** votre textile.

4



Appuyez sur Time pour lancer le chronomètre de 40 secondes et pour l'arrêter au bip sonore.

Amenez la partie supérieure au même niveau que l'inférieure. Tirez la poignée pour la baisser.

5



Récupérez votre textile, en levant et déplaçant la partie supérieure sur un des côtés.

6



Découpez le film de protection et récupérez votre textile personnalisé, sans vous brûler.

CRICUT MAKER 3

